

217101 Princess Blender Pure Pro-2 Series

Блендер PRINCESS 217101 Pro-2 Series

Поздравляем!

Вы приобрели продукт компании Princess. Наша цель заключается в обеспечении качества продукции в совокупности с изысканным дизайном и по доступной цене. Мы надеемся, что этот продукт будет служить вам на протяжении многих лет.

Перед началом эксплуатации прибора внимательно прочитайте прилагаемую инструкцию по эксплуатации и сохраните ее в надежном месте, вместе с гарантийным талоном, кассовым чеком и, по возможности, картонной коробкой с упаковочным материалом.

Инструкции по технике безопасности

Общие указания по технике безопасности

- Внимательно прочитайте инструкцию перед использованием. Сохраните руководство для использования в будущем.
- Используйте прибор и аксессуары к нему только по назначению. Не используйте прибор и аксессуары для других целей, отличных от описанных в инструкции.
- Не пользуйтесь прибором, если какая-либо деталь или любой аксессуар поврежден или неисправен. Если какая-либо часть прибора или аксессуар повреждены или неисправны, они должны быть заменены производителем или авторизованным сервисным центром.
- Прибор не предназначен для использования лицами (включая детей) с ограниченными физическими, сенсорными или умственными способностями или с недостатками опыта и знаний, только если они находятся под надзором или проинструктированы об использовании прибора безопасным способом и понимают возможную опасность при неправильной его эксплуатации.
- Следите за тем, чтобы дети не играли с прибором.

- Не используйте прибор рядом с ванной, душевой, бассейном или других сосудов с водой.
- Не погружайте прибор в воду или другие жидкости. Если прибор был погружен в воду или в другие жидкости не доставайте его руками. Немедленно выньте сетевую вилку из розетки. Если прибор был погружен в воду или в другие жидкости, не используйте его снова.
- Очищайте прибор и аксессуары. Обратитесь к разделу "Чистка и обслуживание".

Электробезопасность

- Перед использованием всегда проверяйте, что напряжение в сети такое же как напряжение на табличке технических характеристик прибора.
- Прибор не предназначен для эксплуатации с помощью внешнего таймера или отдельной системы дистанционного управления.
- Подключайте прибор к заземленной розетке. Если необходимо, используйте удлинительный кабель с заземлением подходящего диаметра (не менее 3 x 1 мм²).
- Убедитесь, что вода не может войти в контакт с вилкой сетевого кабеля и кабеля-удлинителя.
- Всегда полностью разматывайте сетевой кабель и кабель-удлинитель.
- Убедитесь, что сетевой кабель не свисает над краем столешницы и не может стать помехой при прохождении возле прибора.
- Держите сетевой шнур вдали от тепла, масла и предметов с острыми краями.
- Не пользуйтесь прибором, если сетевой кабель или сетевой штекер поврежденный или неисправен. Если сетевой шнур или вилка

повреждены или дефектные, они должны быть заменены производителем или авторизированным сервисным центром.

- Не тяните за сетевую кабель для отсоединения сетевого штекера от сети.
- Выньте сетевую вилку из розетки, когда прибор не используется, перед сборкой или разборкой и перед началом чистки или технического обслуживания.

Инструкции по технике безопасности для блендера

- Прибор предназначен только для внутреннего использования.
- Не используйте прибор на открытом воздухе.
- Ставьте прибор на устойчивую и плоскую поверхность.
- Держите прибор вдали от источников тепла. Не ставьте прибор на горячие поверхности или возле открытого огня.
- Не используйте прибор для отжима фруктов или овощей.
- Не используйте прибор для взбивания яиц.
- Не используйте прибор для замешивания теста.
- Не используйте прибор для измельчения мяса.
- Не используйте прибор с пустым кувшином.
- Всегда устанавливайте крышку кувшина и клапан крышки кувшина перед включением прибора.
- Не оставляйте прибор включенным непрерывно в течение более трех минут.
- Убедитесь, что ваши руки сухие, прежде чем касаться прибора.

- Остерегайтесь острых частей. Держите руки подальше от движущихся частей во время эксплуатации и в течение уборки и технического обслуживания. В приборе используется острый нож на дне кувшина.
- Будьте осторожны с горячими частями. Подождите, пока прибор остынет, прежде чем прикасаться к корпусу и деталям прибора. Прибор нагревается во время использования.
- Будьте особенно осторожны во время чистки и технического обслуживания. Будьте особенно осторожны при опорожнении кувшина и при манипуляциях с ножом.
- Не оставляйте прибор без присмотра во время эксплуатации.

ЧИСТКА И ТЕХНИЧЕСКОЕ ОБСЛУЖИВАНИЕ

Прибор следует чистить после каждого использования.

Внимание!

- Перед чисткой или обслуживанием выключите прибор, выньте сетевую вилку из розетки и подождите, пока прибор остынет.
- Не погружайте прибор в воду или другие жидкости.
- Всегда будьте осторожны при чистке ножа. Лезвия ножа очень острые. Существует риск получения травмы.

Внимание!

- Не используйте агрессивные или абразивные чистящие вещества для чистки прибора.
- Не используйте острые предметы для очистки прибора.
- Не мойте прибор и аксессуары в посудомоечной машине.

Регулярно проверяйте прибор на возможные повреждения.

- Очищайте внешнюю поверхность прибора влажной тканью. Тщательно протирайте прибор чистой сухой тканью.
- Очистка аксессуаров:
 - Очистите нож в мыльной воде. Очистите уплотнительное кольцо в мыльной воде.
 - Очистите кувшин, крышку кувшина и клапан крышки кувшина в мыльной воде. Очистите уплотнительное кольцо в мыльной воде.
 - Промойте принадлежности под струей воды.
 - Тщательно просушите аксессуары.

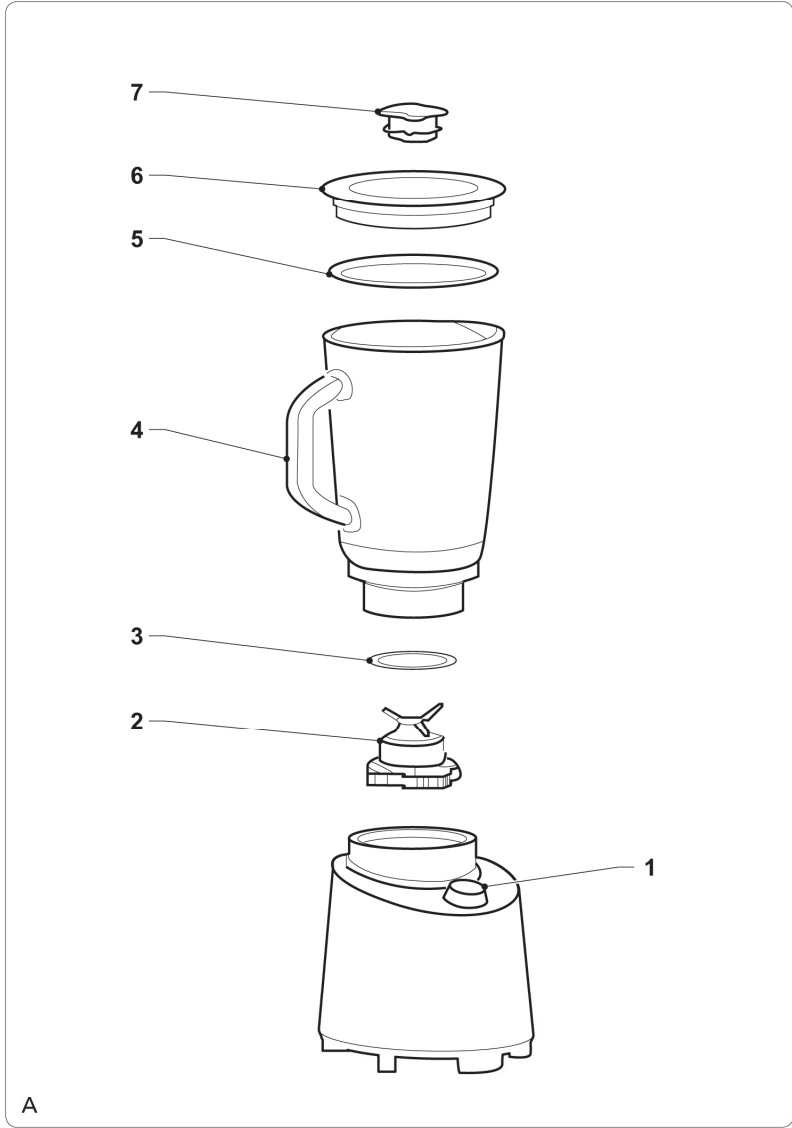

ОПИСАНИЕ (рис. А)

Ваш блендер PRINCESS 217101 был разработан для следующего применения: измельчение в пюре фруктов и овощей; приготовление смузи, коктейлей и соков; приготовление холодных супов, приготовление приправ и соусов. Максимальная емкость прибора составляет 1500 мл. Прибор предназначен для использования только в крытых помещениях. Прибор предназначен только для бытового использования.

Внимание!

- Прибор был разработан для смешивания холодных и теплых ингредиентов (Макс. 55 °С).

Не рекомендуется использовать прибор для перемешивания горячих жидкостей и твердых веществ. Горячие жидкости и твердые вещества могут разбить кувшин, а крышка кувшина может резко сорваться с прибора под воздействием давления пара. Держите крышку кувшина прижатой рукой при смешивании теплых жидкостей, чтобы предотвратить утечку.

1. Переключатель вкл/выкл
2. Нож
3. Уплотнительное кольцо (нож)
4. Кувшин
5. Уплотнительное кольцо(крышка кувшина)
6. Крышка кувшина
7. Клапан крышки кувшина

Сборка (рис. А)

Внимание!

- Перед монтажом или демонтажем выключите прибор, выньте сетевую вилку из розетки и подождите, пока прибор остынет.

- Поместите уплотнительное кольцо (3) на нож (2).
- Установите нож (2) на дно кувшина(4).Заблокируйте нож (2), поворачивая его по часовой стрелке.
- Установите кувшин (4) на прибор. Закрепите кувшин (4), поворачивая его по часовой стрелке.
- Установите уплотнительное кольцо (5) в крышку кувшина (6).
- Установите крышку кувшина (6) на кувшин (4).
- Установите клапан крышки кувшина (7) в крышку кувшина(6). Заблокируйте клапан крышки кувшина (7), повернув его по часовой стрелке.

Использование

Включение и выключение (рис. А)

Внимание!

- Не включайте прибор, если кувшин пуст.

- Не оставляйте прибор включенным непрерывно в течение более двух минут.

Через две минуты выключите прибор и дайте ему остыть в течение трех минут перед повторным включением.

- Чтобы включить прибор на непрерывной низкой скорости, установите переключатель (1) в позицию "I".
- Чтобы включить прибор на непрерывной высокой скоростью, установите переключатель (1) в позицию "II".
- Для включения прибора в импульсном режиме, установите переключатель (1) в положение "P".
- Чтобы выключить прибор, установите переключатель (1) в положение "O".

Подсказки для использования

Внимание!

- Не превышайте максимальной отметки на индикаторе уровня сока.
- Не перегружайте прибор. Не загружайте слишком много ингредиентов в кувшин за один раз.

Если электродвигатель остановится, немедленно отключите прибор, выньте сетевую вилку из розетки и дайте прибору остыть не менее 10 минут.

- Нарезьте фрукты и/или овощи на кусочки.
- Убедитесь, что кусочки фруктов и/или овощей помещаются в кувшине.
- Положите кусочки фруктов и/или овощей в кувшин.
 - Соберите прибор. Обратитесь к разделу "Сборка".
 - Вставьте штепсельную вилку в розетку. Индикатор питания загорится.
 - Включите прибор. Прибор смешивает ингредиенты в течение нескольких секунд. Чем дольше прибор включен, тем мельче ингредиенты будут смешаны.

- При необходимости, добавить еще кусочки фруктов и/или овощей:

- Выключите прибор.

- Поверните клапан крышки кувшина против часовой стрелки чтобы извлечь его из крышки кувшина.

- Нарезьте фрукты и/или овощи на кусочки.

Убедитесь, что кусочки фруктов и/или овощей помещаются в кувшин.

- Положите кусочки фруктов и/или овощей в кувшин.

- Если куски слишком крупные для наливного отверстия крышки кувшина, снимите крышку кувшина и добавьте кусочки фруктов и/или овощей.

- Установите крышку кувшина на кувшин.

- Установите клапан крышки кувшина в крышку кувшина.

- Включите прибор. Прибор смешивает ингредиенты в течение нескольких секунд.

Чем дольше прибор включен, тем мельче ингредиенты будут смешаны.

- После использования выключите прибор.

- Выньте сетевую вилку из розетки. Индикатор питания погаснет.

- Дать прибору остыть полностью.

Отказ от ответственности

Возможны изменения. Спецификации могут быть изменены без дальнейшего уведомления.

Гарантия

- На этот товар установлен гарантийный срок 12 месяцев. Гарантия действительна, если продукт используется в соответствии с инструкциями и с целью, для которой он был создан. Кроме того, обязательно наличие документа, подтверждающего факт покупки (накладная, товарный чек или квитанция), в котором должны быть указаны дата покупки, имя продавца и название продукта.
- Для получения информации о сервисных центрах, пожалуйста, обратитесь на наш сайт

<http://www.princess-bt.com.ua/service/>

Забота об окружающей среде

Материалы, используемые в этом приборе, могут быть переработаны. Путем переработки бытовой техники, вы вносите важный вклад в дело защиты нашей окружающей среды. Обратитесь к местным властям для получения информации относительно этого вопроса.

За дополнительной информацией о продукции Princess, пожалуйста, обращайтесь на сайт <http://www.princess-bt.com.ua>